

白皮书

实心销安装时容易损伤孔；卷制弹性圆柱销为可以维护的紧固件，在正确操作情况下，拆下时不会损伤主体部件。但是，由于孔类型不同，销的拆卸难度大相径庭。通孔中，卷制圆柱销拆卸较为简便。相反，盲孔中卷制圆柱销拆卸方案有限。

通孔拆卸

对于开通孔的组件，卷制弹性圆柱销拆卸较为简便。首先，测定孔径。然后，选择上述公称直径的销冲头。冲头端部必须平整，整个冲头直径保持一致。在任何情况下，接触销的冲头端部的直径不得小于卷制圆柱销最外一卷的直径。将冲头插入孔中，然后使用锤子或压力机向前推动冲头，直至卷制圆柱销离开对侧。如果正确操作，组件不会受损；部件维护之后，销可以装回组件。端部呈圆球形的冲头可以用于拆卸直槽销，但切勿用于拆卸卷制圆柱销。见下图1。



卷制弹性圆柱销分为轻型、标准型和重型。

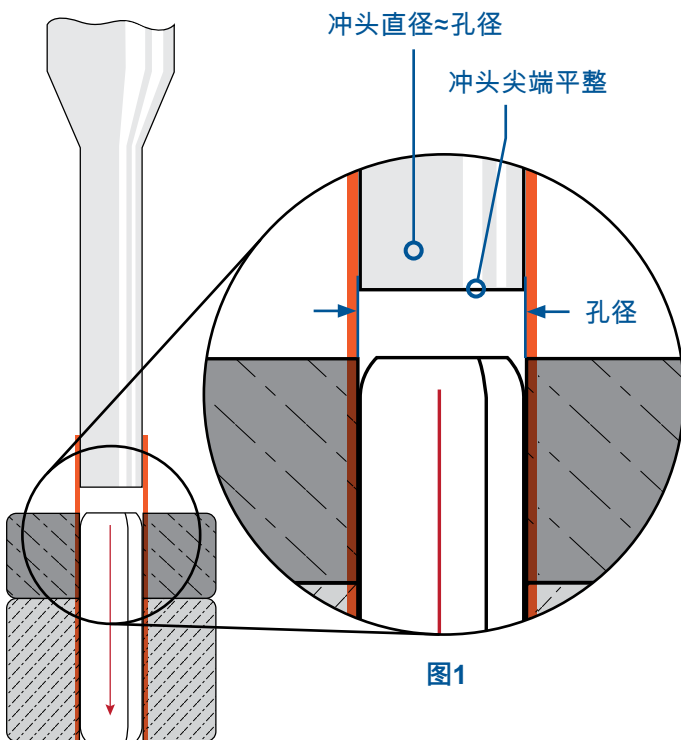

盲孔拆卸

开盲孔的组件拆卸十分有难度。销拆卸有多种方法，成功率也各不相同，但最有效的办法是利用浸没式电火花加工机床（EDM）。在某些应用中，使用冷却剂小心操作，钻入销的轴中，可以拆出足够长的销部分，然后可以使用钳子将销手工“取”出。某些情况下，对于需要维护的盲孔，厂商将利用伸出孔的销，抓住销，使用钳子夹住销外部，从孔中取出销。

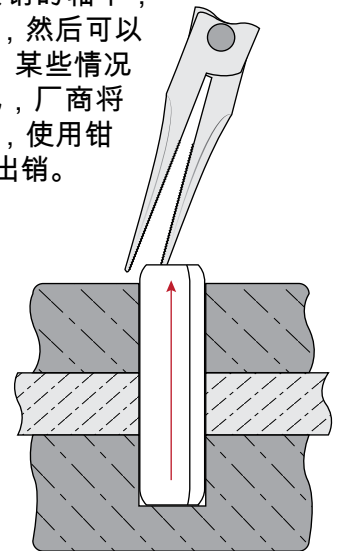

结论

设计人员应考虑组件的维护要求，相应地优化主体部件设计。设计既要便于销安装，也应便于销拆卸

亚太地区

SPIROL Asia Headquarters

史派洛亚洲总部
中国上海市,外高桥保税区
荷丹路122号 D区D9地块1层
邮编 200131
电话 : +86 (0) 21 5046-1451
传真 : +86 (0) 21 5046-1540

SPIROL Korea

160-5 Seokchon-Dong
Songpa-gu, Seoul, 138-844, Korea
Tel. +86 (0) 21 5046-1451
Fax. +86 (0) 21 5046-1540

欧洲

SPIROL France

Cité de l'Automobile ZAC Croix Blandin
18 Rue Léna Bernstein
51100 Reims, France
Tel. +33 (0) 3 26 36 31 42
Fax. +33 (0) 3 26 09 19 76

SPIROL United Kingdom

17 Princeswood Road
Corby, Northants
NN17 4ET United Kingdom
Tel. +44 (0) 1536 444800
Fax. +44 (0) 1536 203415

SPIROL Germany

Ottostr. 4
80333 Munich, Germany
Tel. +49 (0) 89 4 111 905 71
Fax. +49 (0) 89 4 111 905 72

SPIROL Spain

08940 Cornellà de Llobregat
Barcelona, Spain
Tel. +34 93 669 31 78
Fax. +34 93 193 25 43

SPIROL Czech Republic

Pražská1847
Slaný 274 01
Czech Republic
Tel. +420 313 562 283

SPIROL Poland

Aleja 3 Maja 12
00-391 Warszawa, Poland
Tel. +48 510 039 345

北美洲

SPIROL International Corporation

30 Rock Avenue
Danielson, Connecticut 06239 U.S.A.
Tel. +1 (1) 860.774.8571
Fax. +1 (1) 860.774.2048

SPIROL Shim Division

321 Remington Road
Stow, Ohio 44224 U.S.A.
Tel. +1 (1) 330.920.3655
Fax. +1 (1) 330.920.3659

SPIROL Canada

3103 St. Etienne Boulevard
Windsor, Ontario N8W 5B1 Canada
Tel. +1 (1) 519.974.3334
Fax. +1 (1) 519.974.6550

SPIROL Mexico

Avenida Avante #250
Parque Industrial Avante Apodaca
Apodaca, N.L. 66607 Mexico
Tel. +52 (01) 81 8385 4390
Fax. +52 (01) 81 8385 4391

南美洲

SPIROL Brazil

Rua Mafalda Barnabé Soliane, 134
Comercial Vitória Martini, Distrito Industrial
CEP 13347-610, Indaiatuba, SP, Brazil
Tel. +55 (0) 19 3936 2701
Fax. +55 (0) 19 3936 7121

电子邮件 : info-cn@SPIROL.com

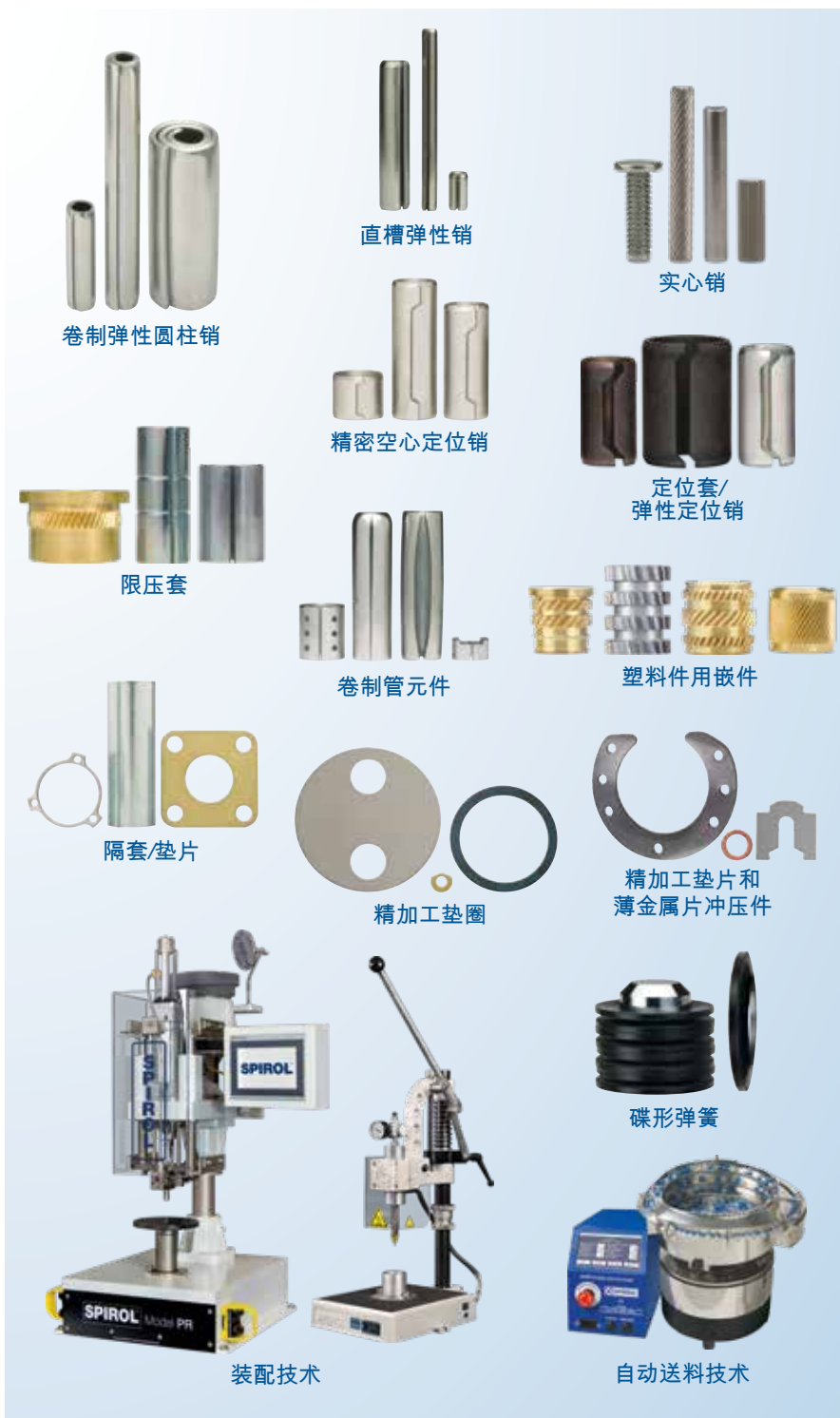

最新的规格和标准详情请参考www.SPIROL.cn。

SPIROL 应用工程师将了解您的应用需求, 与您的设计团队合作, 为您推荐最佳的解决方案。如要开始此流程, 可选择访问我们的最佳应用工程门户网站: www.SPIROL.cn。